

# CATÁLOGO DE GONDOLERÍA

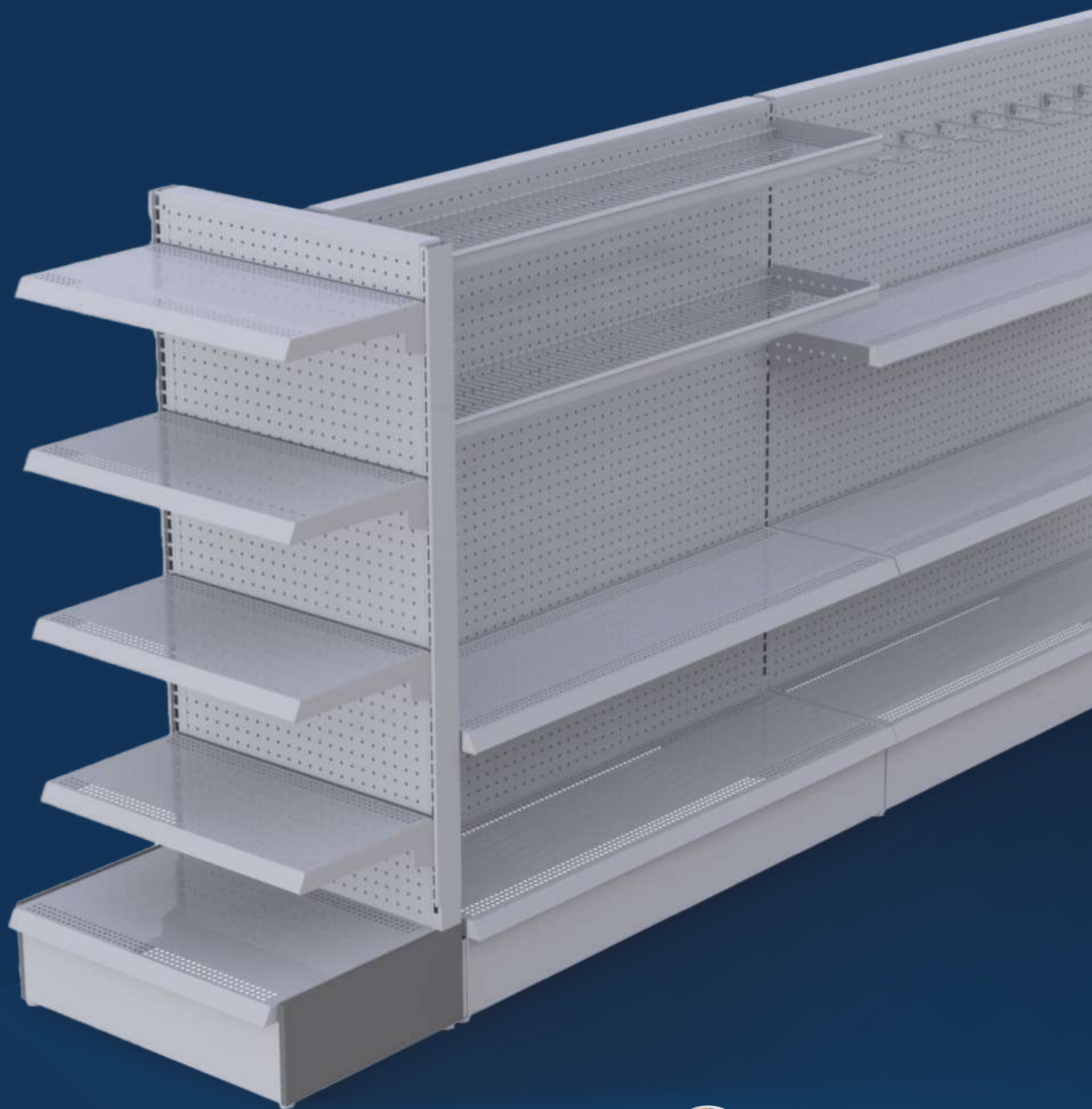



## UNIALAMBRE

Unialambre es una empresa orgullosamente mexicana con más de 25 años de experiencia, que se distingue por su compromiso, profesionalismo y excelencia.

Creamos, proponemos, y transformamos la metalúrgica para brindar personalización en nuestros servicios, brindando soluciones integrales mediante cada uno de nuestros productos por ello;

**soldamos tus ideas.**

---



# ÍNDICE

<b>GONDOLERÍA</b> .....	<b>04</b>
<b>MODELOS</b> .....	<b>06</b>
Góndola perimetral .....	06
Góndola central .....	08
Góndola promocional .....	12
<b>ACCESORIOS</b> .....	<b>18</b>
Cabeceras .....	18
Soportes .....	18
Ganchos .....	19
<b>CONTACTO</b> .....	<b>20</b>



# GONDOLERÍA

## descripcíOn general

Las góndolas son el mobiliario ideal para exhibir y organizar productos en diversos puntos de venta. En su forma más sencilla, están formados por postes, bases y entrepaños de diferentes medidas. Pueden ser para exhibiciones de pared o centrales para exhibir por ambos lados.

### ¿POR QUÉ EXHIBIR TUS PRODUCTOS EN GÓNDOLAS?

Definir una buena estrategia de exhibición de productos es importante. El orden y la forma en que se muestra lo que vendes influye en la percepción que tiene el consumidor.

- **Mejor organización de espacios.** Por la distribución de sus bandejas, te permite organizar los productos de una manera sencilla. Puedes ordenar distintos tipos de productos en una misma góndola, pero separarlos con sus bandejas.
- **Aumenta las compras complementarias.** Si ordenas bien los productos, los usuarios podrán encontrar más cosas en un mismo sitio. Esto aumenta las compras complementarias.
- **Mejora la relación a largo plazo entre el comprador y la tienda.** Con las góndolas, los productos tienen ubicaciones preestablecidas, por lo que un comprador frecuente ya sabe a dónde ir para encontrar sus productos.

Además, la versatilidad de este tipo mobiliario lo hace ideal para sectores como:

- Tiendas de autoservicio
- Farmacias
- Papelerías
- Ferreterías
- Oficinas
- Tiendas de ropa

Fuentes: JM Villegas y AGSA Equipamiento minimarkets.

### TIPOS DE GÓNDOLA



#### GÓNDOLA PERIMETRAL

Sistema de estanterías que se coloca a lo largo de las paredes del local, rodeando el perímetro de la tienda.

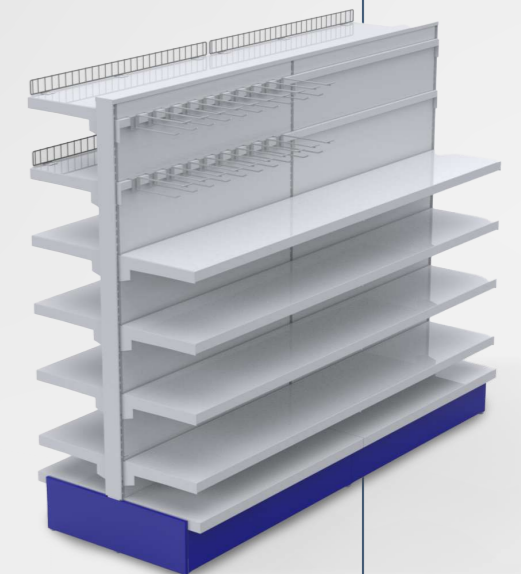

#### GÓNDOLA CENTRAL

También conocida como *isla de góndola*, es una estructura de exhibición que se encuentra en el centro de una tienda o supermercado.



#### GÓNDOLA PROMOCIONAL

También conocida como góndola de *checkout*, es una estructura de exhibición para promover productos o servicios en un entorno minorista.

# GÓNDOLA PERIMETRAL

Estas góndolas se sitúan cerca de los muros perimetrales, a lo largo de las paredes de una tienda o supermercado, y están diseñadas para maximizar el espacio de exhibición y facilitar la visibilidad de los productos desde varios ángulos. Suelen ser estanterías altas con múltiples estantes que exhiben una amplia variedad de productos. Pueden estar destinadas a exhibir productos específicos o servir como áreas promocionales para destacar artículos especiales.



	ALTURA (A)	ANCHO (B)	FONDO (C)
GP-01	210 cm	83 cm	25 cm
GP-02	215 cm	91 cm	30 cm
GP-03	180 cm	122 cm	38 cm

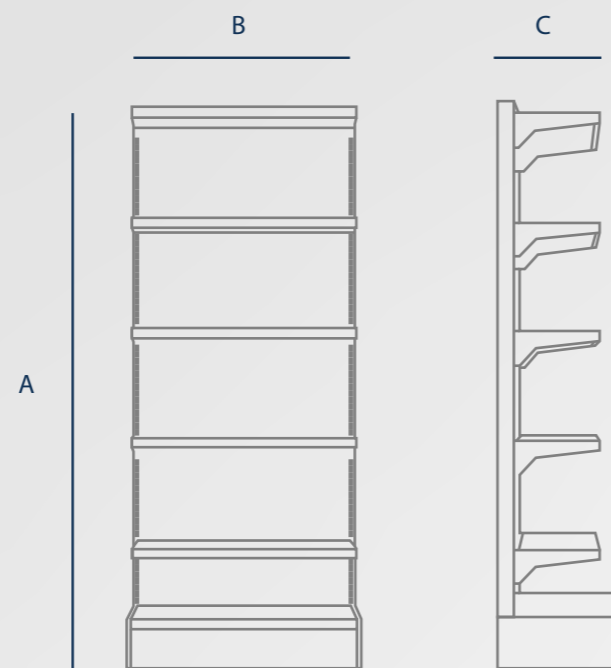

COLORES



## ESTRUCTURA DEL MODELO

Nuestras góndolas son modulares y personalizables. En nuestro modelo estándar podrás encontrar los siguientes elementos:

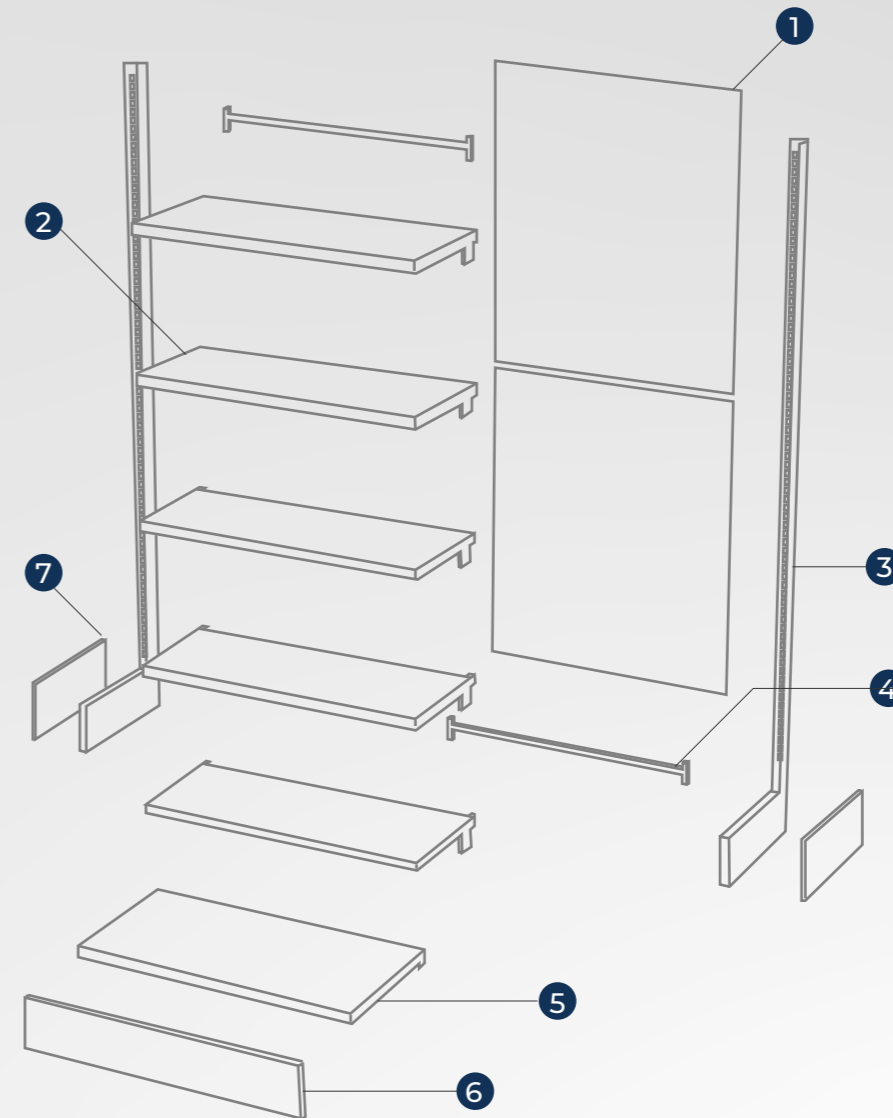

ELEMENTOS	CANTIDAD	DETALLES
1 BACK	2 unidades	Lámina cal. 20
2 ENTREPAÑO	5 unidades	Lámina cal. 20
3 POSTE	2 unidades	Cremallera cal. 14
4 CONECTOR	2 unidades	Lámina cal. 18
5 PISO	1 unidad	Lámina cal. 18
6 ZOCLO	1 unidad	Lámina cal. 18
7 ZOCLO LATERAL	1 unidad	Lámina cal. 18

## TIPOS DE ENTREPAÑO



CON OBLONGO



LISO



DIAMANTADO

## TIPOS DE BACK

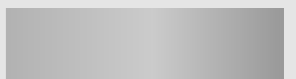

DE LÁMINA

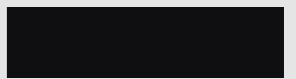

MDF



PERFOCEL

# GÓNDOLA CENTRAL

También conocida como *isla de góndola*, es una estructura de exhibición que se encuentra en el centro de una tienda o supermercado. Se trata de un mueble largo y bajo que generalmente consta de múltiples niveles y cabeceras en ambos lados.

Las góndolas centrales están diseñadas para maximizar el espacio de exhibición y permitir que los productos se presenten desde múltiples ángulos.

Estas estructuras suelen dividirse en secciones o categorías para facilitar la organización y la localización de los productos. Cada sección puede estar destinada a una categoría de producto.

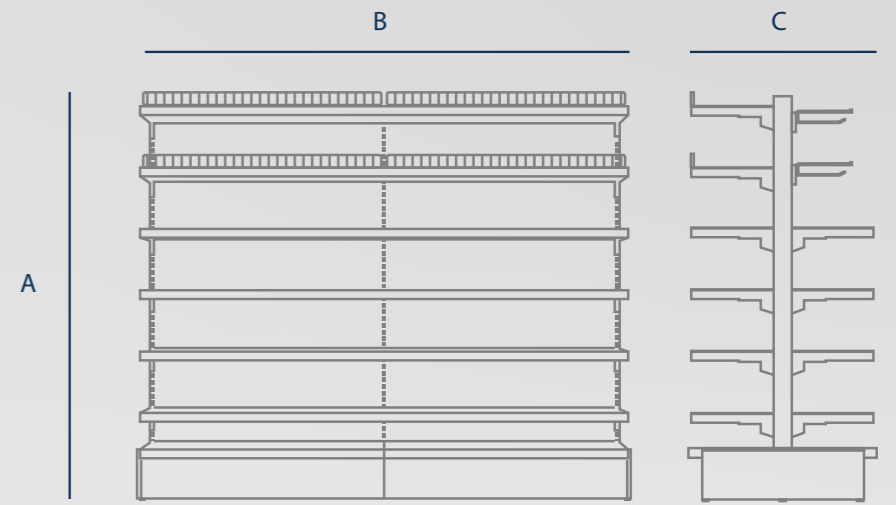
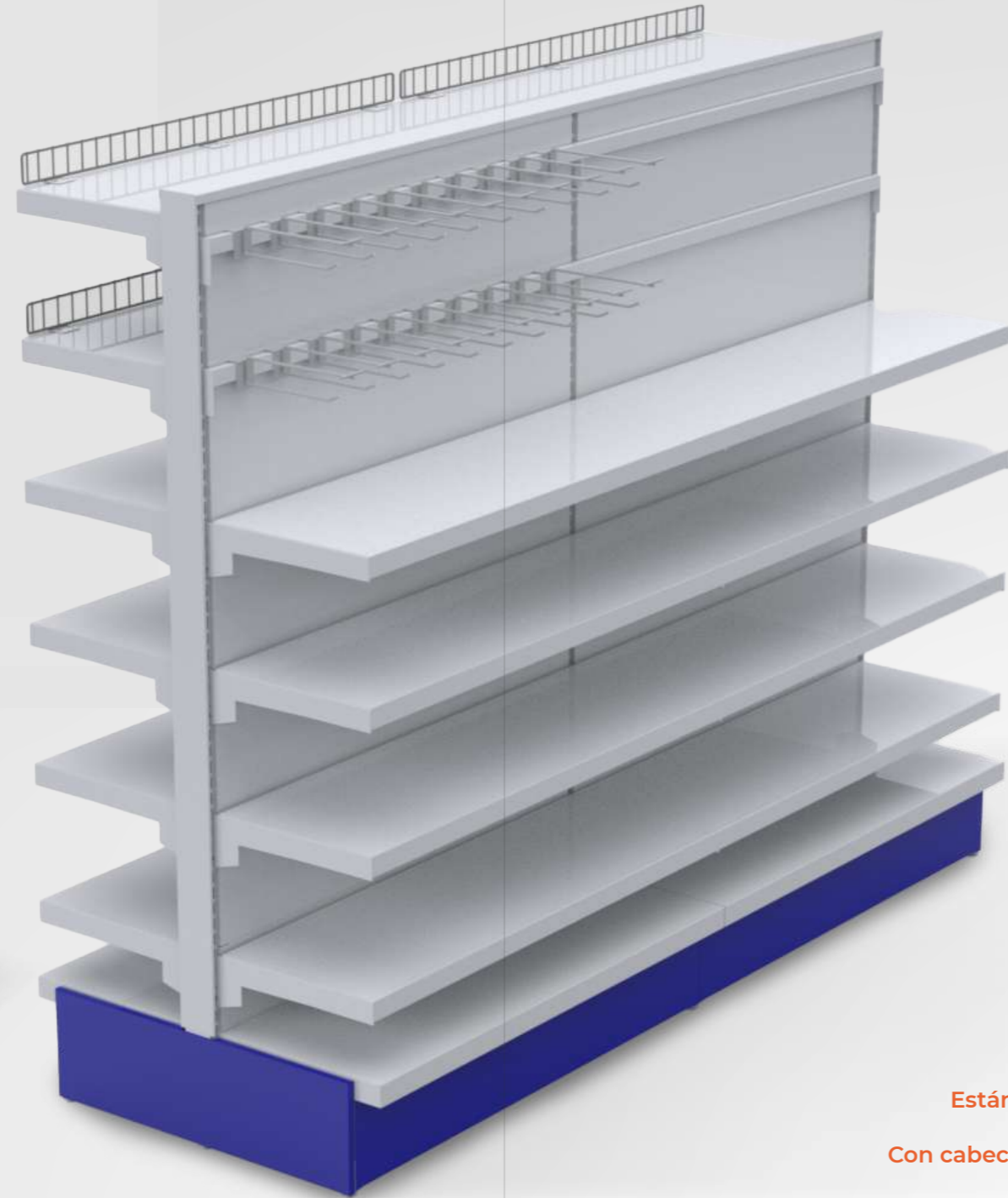
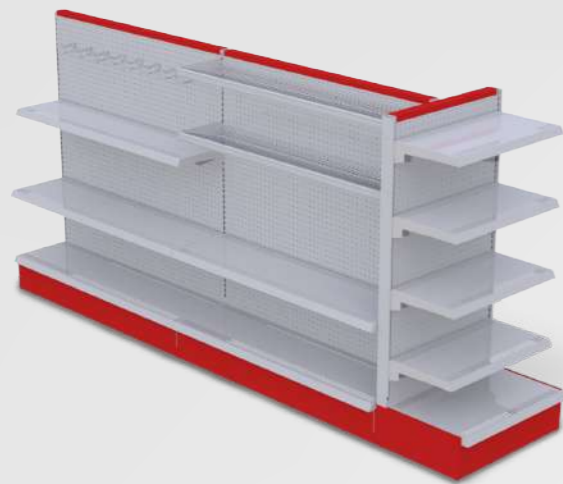

Modelo ESTÁNDAR (GC-01)

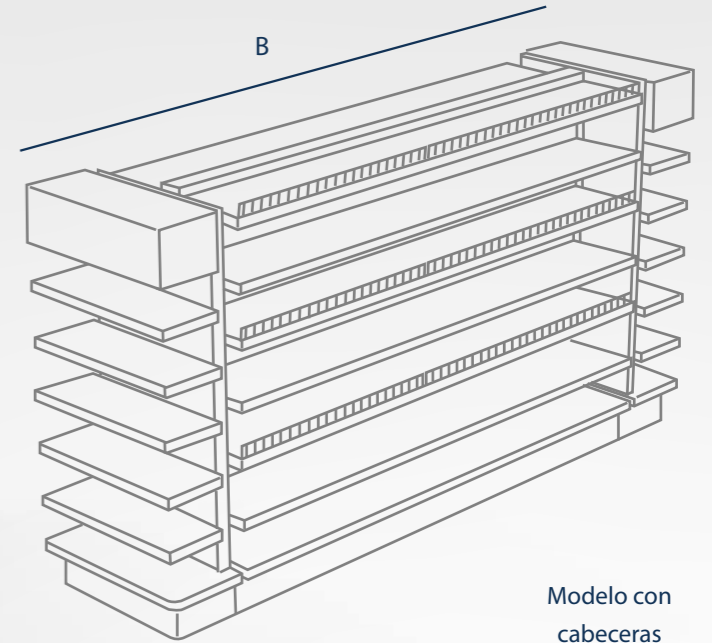

Modelo con cabeceras

COLORES



Estándar  
Con cabeceras

ALTURA (A)	ANCHO (B)	FONDO (C)
151 cm	180 cm	70 cm
	240 cm	70 cm

ESTRUCTURA DEL MODELO



Diseñadas para adaptarse a tus necesidades, nuestras góndolas son personalizables, es decir, puedes agregar los módulos y secciones que requieras.

Nuestro modelo estándar se encuentra conformado por los siguientes elementos.

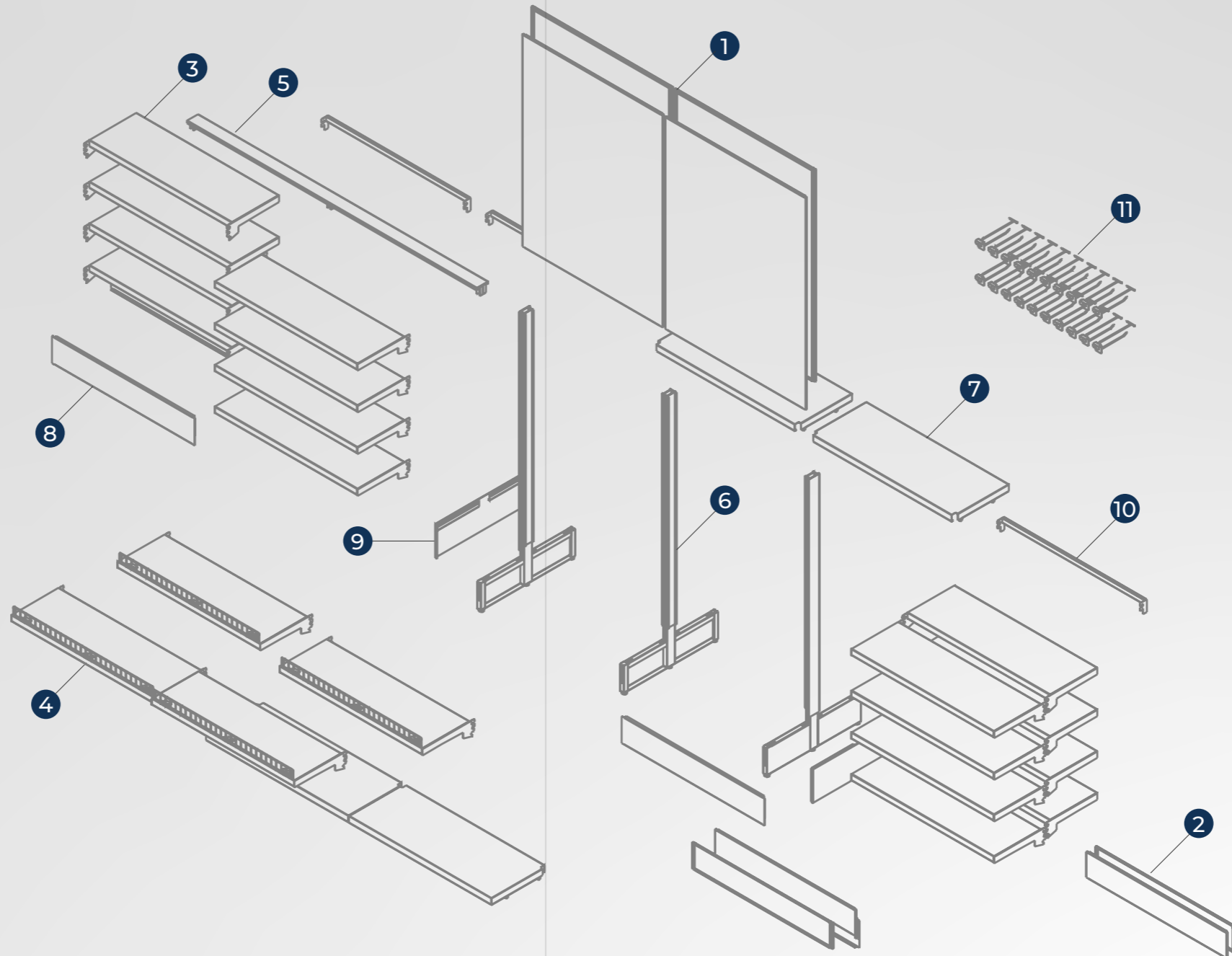

ELEMENTOS	CANTIDAD	DETALLES
1 BACK GRANDE	4 unidades	Lámina cal. 20
2 BACK CHICO	4 unidades	Lámina cal. 20
3 ENTREPAÑO	16 unidades	Lámina cal. 20
4 ENTREPAÑO CON FRENTE	4 unidades	Lámina cal. 20
5 CONECTOR	1 unidad	Lámina cal. 18

ELEMENTOS	CANTIDAD	DETALLES
6 POSTE	3 unidades	Cremallera cal. 14
7 PISO	4 unidades	Lámina cal. 18
8 ZOCLO	4 unidades	Lámina cal. 18
9 ZOCLO LATERAL	2 unidades	Lámina cal. 18
10 BARRA	4 unidades	1/2' * 1', cal. 18
11 GANCHOS	20 unidades	Para barra. 15cm

TIPOS DE ENTREPAÑO



CON OBLONGO



LISO



DIAMANTADO

TIPOS DE BACK

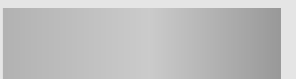

DE LÁMINA

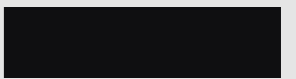

MDF



PERFOCEL

# GÓNDOLA PROMOCIONAL

Una góndola promocional es una estructura de exhibición para promover productos o servicios en un entorno minorista. Se trata de un tipo de estante o mostrador independiente que se coloca estratégicamente dentro de una tienda o supermercado con el fin de llamar la atención de los clientes y aumentar la visibilidad de los productos promocionados.

Las góndolas promocionales suelen estar diseñadas de manera llamativa y atractiva, con colores vibrantes y gráficos que resalten la marca y los mensajes promocionales

■ Estructura abatible

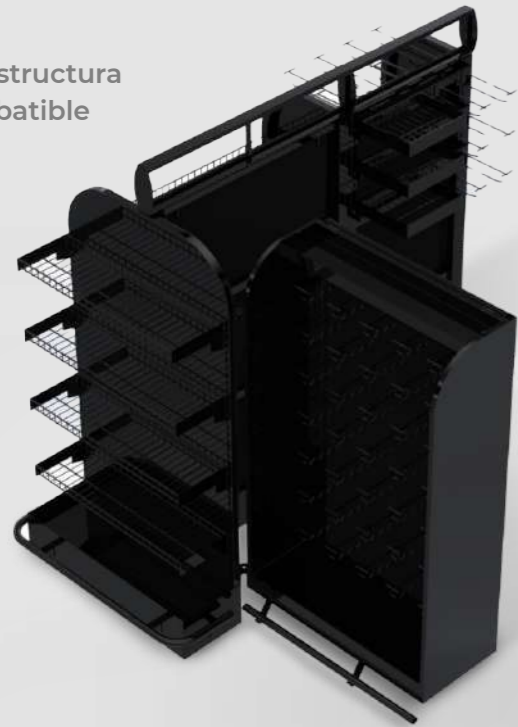

COLORES

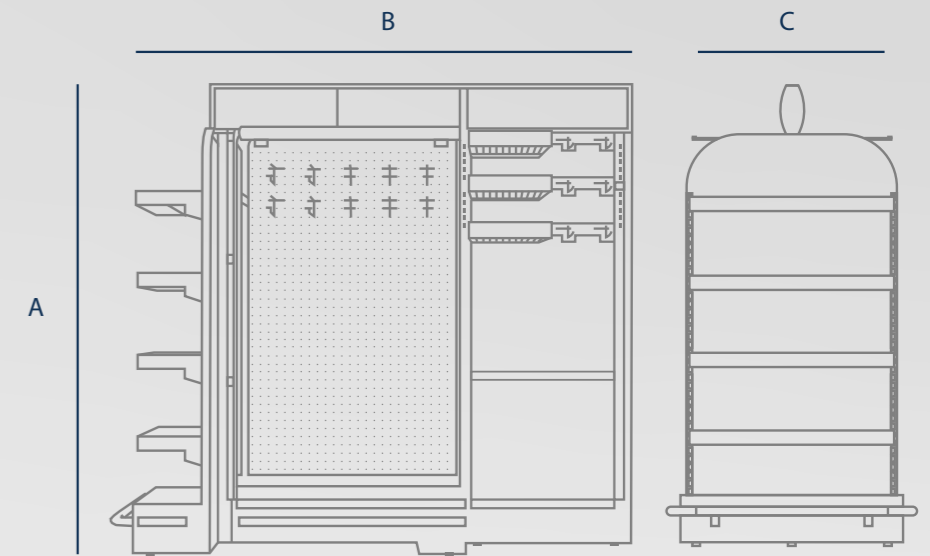

Modelo ESTÁNDAR (GPR-01)

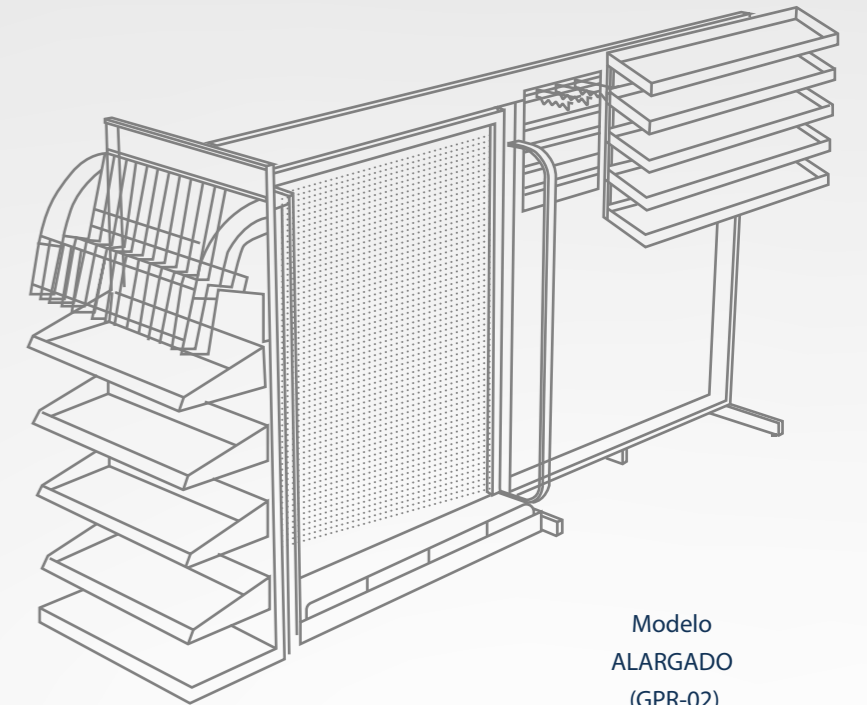

Modelo ALARGADO (GPR-02)

Estándar

Alargado

	ALTURA (A)	ANCHO (B)	FONDO (C)
Estándar	145 cm	153 cm	67 cm
Alargado	150 cm	278 cm	70 cm

Modelo GPR-03



Modelo GPR-04



ESTRUCTURA DEL MODELO



Diseñadas para adaptarse a tus necesidades, nuestras góndolas son personalizables, es decir, puedes agregar los módulos y secciones que requieras.

Nuestro modelo estándar se encuentra conformado por los siguientes elementos.

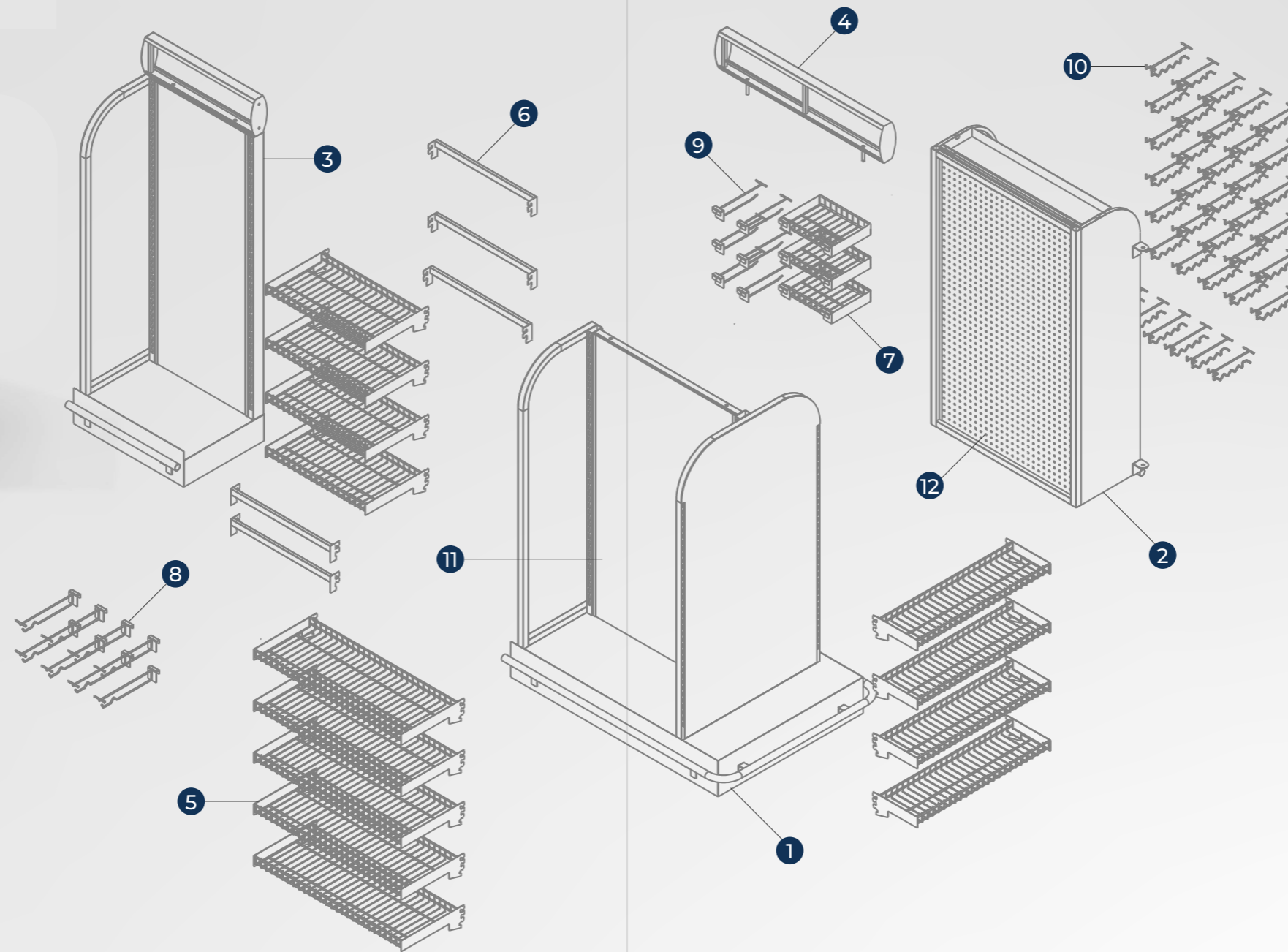

ELEMENTOS	CANTIDAD
1 ESTRUCTURA CENTRAL	1 unidad
2 ESTRUCTURA ABATIBLE	1 unidad
3 C.O. CON ANEXO DE 50	1 unidad
4 COPETES	2 unidades
5 ENTREPAÑOS REJILLA	13 unidades
6 BARRAS	5 unidades

ELEMENTOS	CANTIDAD
7 CHAROLAS	4 unidades
8 GANCHOS DE BOTANAS	8 unidades
9 GANCHOS SENCILLOS	6 unidades
10 GANCHOS ZIG ZAG	36 unidades
11 BACK DE MDF	2 unidades
12 BACK DE PERFOCEL	1 unidad

TIPOS DE ENTREPAÑO



CON OBLONGO



LISO



DIAMANTADO

TIPOS DE BACK



DE LÁMINA

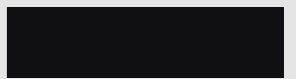

MDF

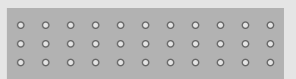

PERFOCEL

# ACCESORIOS

## CABECERAS



SENCILLA

150 cm x 70 cm x 34 cm  
altura x ancho x fondo



CON LATERALES

138.5 cm x 65 cm x 46.5 cm  
altura x ancho x fondo



CON PASTILLERO

138.5 cm x 65 cm x 46.5 cm  
altura x ancho x fondo

## SOPORTES



Barra

Medida estándar de  
52.8 cm de largo

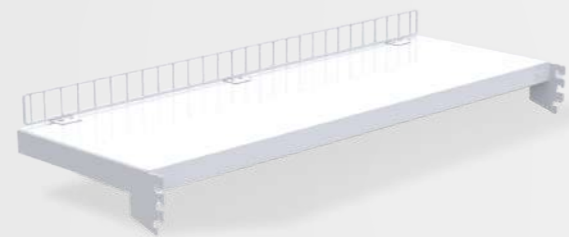

FRENTE

Frente de alambón  
para entropaño

## GANCHOS



SENCILLO PARA BARRA

Gancho sencillo, con perno  
y perfil para barra  
20 cm de largo



ZIGZAG con perno

Gancho zigzag, con perno  
y araña para perfoce  
18 cm de largo



ZIGZAG PARA BARRA

Gancho zigzag, con  
portaprecio y perfil para barra  
18 cm de largo

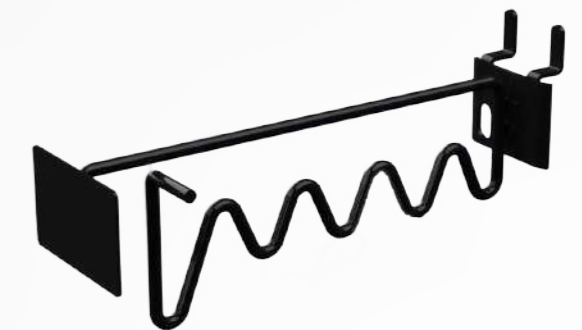

ZIGZAG CON ARAÑA DE  
SEGURIDAD

Gancho zigzag, con portaprecio  
y araña de seguridad para perfoce  
18 cm de largo

# CONTACTO

[www.unialambre.mx](http://www.unialambre.mx)

## MORELOS



777 302 2153



[jesus.galindres@unialambre.mx](mailto:jesus.galindres@unialambre.mx)



Camino a la Mina #12

Col. Tres Marías, Huitzilac, Morelos CP 62515